

Pearl

パールスイベルジョイント

— Swivel Joint —

PKシリーズ

カタログ

PEARL  JOINT
株式会社 昭和技研工業
SHOWA GIKEN INDUSTRIAL CO., LTD.

PKシリーズ

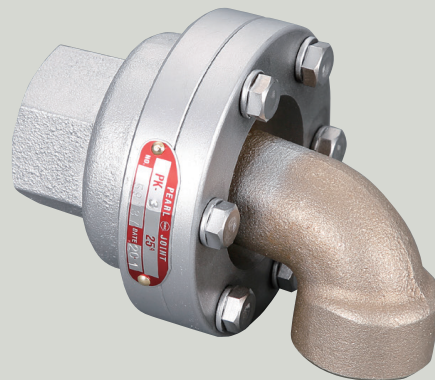

特長

自動調芯タイプなので、配管が容易です。

小型・軽量なので、簡単に取り付けできます。

給脂の必要がなく、保守が容易です。

目次

特長	P1
使用条件	P2
スタイル	P2
構造と材質	P2
寸法	P3
質量	P4
動トルク	P4
機種名と型式	P5
選定上の注意	P6
保守	P7
注文に際して	P7
製品保証	P8

記載内容は予告なく変更する場合があります。

使用条件

シリーズ	接続	材質（主要部品）	シールリング	スタイル	サイズ	最大値	
						圧力 (MPa)	温度 (°C)
PK 	テーパねじ (Rc/R)	ダクタイル鋳鉄 青銅	PTFE	1~4	15A~50A	2.3	230

スタイル

PKシリーズは形状により、4種類のスタイルがあります。

スタイル1

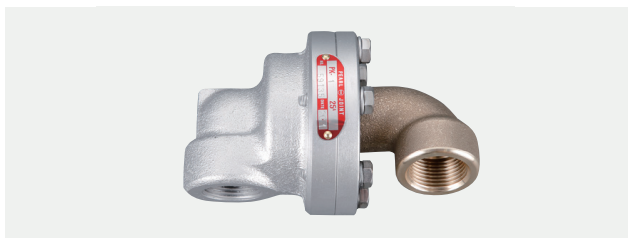

スタイル2

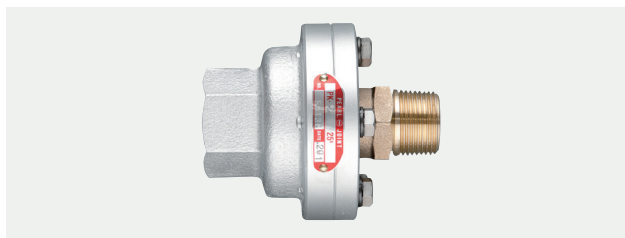

スタイル3



スタイル4

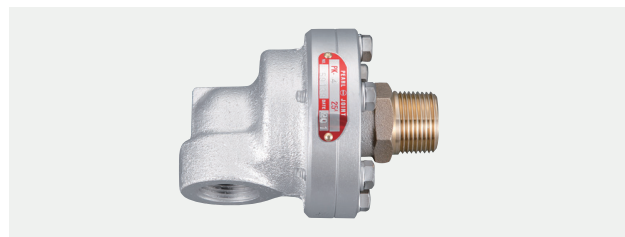

構造と材質

PK

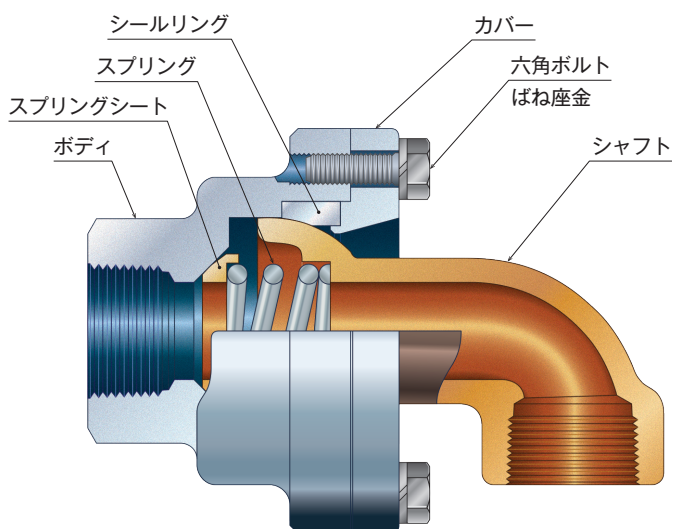

主な構成部品の材質（標準仕様）

部品名称	材質
シャフト	青銅
ボディ	ダクタイル鋳鉄 炭素鋼
カバー	ダクタイル鋳鉄
シールリング	PTFE

外装に耐熱塗装が施されています。

注記) 各構成部品の材質は製品図に記されています。

製品図をご希望の方は当社の営業窓口にお問い合わせください。

寸法 (PK/PKX)

スタイル1

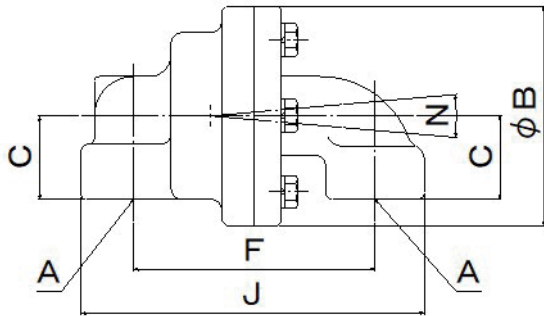

スタイル2

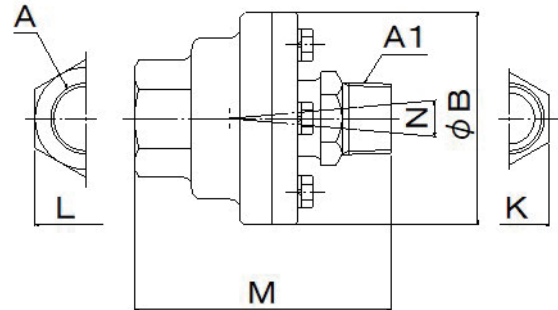

スタイル3

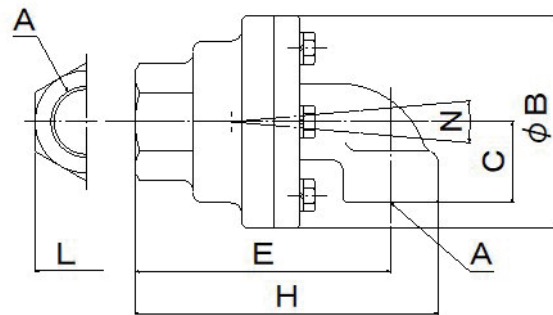

スタイル4

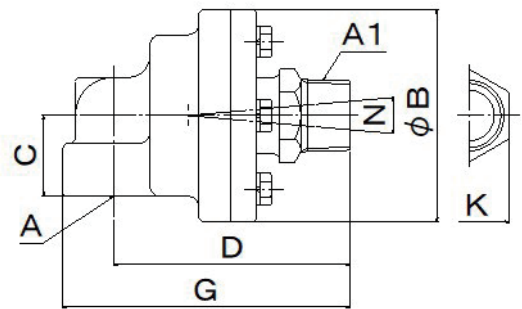

PK 寸法表

(mm)

サイズ	A	A1	B	C	D	E	F	G	H	J	K	L	M	N
15A	Rc1/2	R1/2	70	30	84	82	75	100	98	107	24	30	91	6°
20A	Rc3/4	R3/4	85	30	97	93	92	116	111	130	34	38	100	6°
25A	Rc1	R1	100	38	110	120	110	135	143	157	38	48	121	6°
32A	Rc1¼	R1¼	118	45	131	145	140	159	173	196	43	57	137	6°
40A	Rc1½	R1½	125	55	140	150	140	170	180	202	54	63	149	6°
50A	Rc2	R2	150	70	165	170	165	203	208	240	62	77	170	6°

PKX 寸法表

(mm)

サイズ	A	A1	B	C	D	E	F	G	H	J	K	L	M	N
15A	Rc1/2	R1/2	70	30	84	82	75	100	98	106	24	30	91	6°
20A	Rc3/4	R3/4	85	30	100	94	94	119	113	132	34	38	100	6°
25A	Rc1	R1	100	38	108	120	107	132	143	154	38	48	121	6°
32A	Rc1¼	R1¼	118	45	121	136	130	149	164	186	43	57	127	6°
40A	Rc1½	R1½	125	55	137	142	130	168	173	192	54	63	149	6°

注記 1) Kは、50Aでは八角形の二面幅となります。

2) Lは、32A、40Aでは八角形の二面幅、50Aでは丸棒を2か所面取りした二面幅となります。

3) Nは、シャフトの許容可動範囲(角度)です。

質量

■ PKシリーズの質量 (kg)

サイズ	スタイル			
	1	2	3	4
15A	1.1	1.0	1.0	1.0
20A	1.8	1.5	1.6	1.6
25A	2.8	2.4	2.6	2.5
32A	4.2	3.6	4.0	3.9
40A	5.2	4.8	4.9	5.0
50A	8.0	7.1	7.8	7.0

動トルク

PKシリーズ 動トルク(15A~25A)

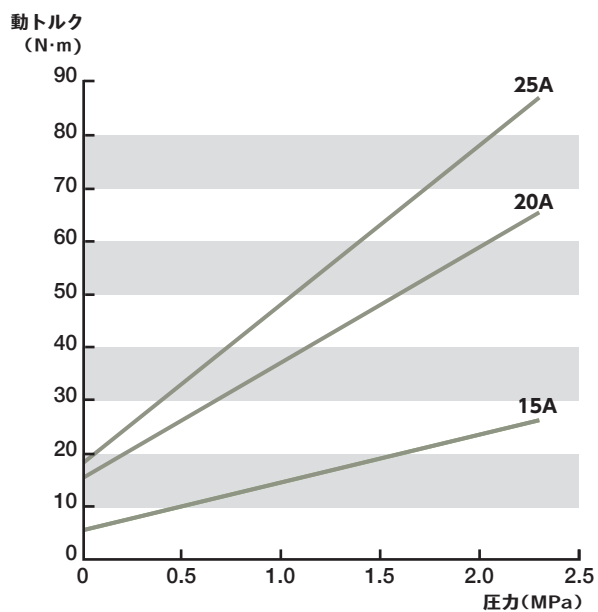

PKシリーズ 動トルク(32A~50A)

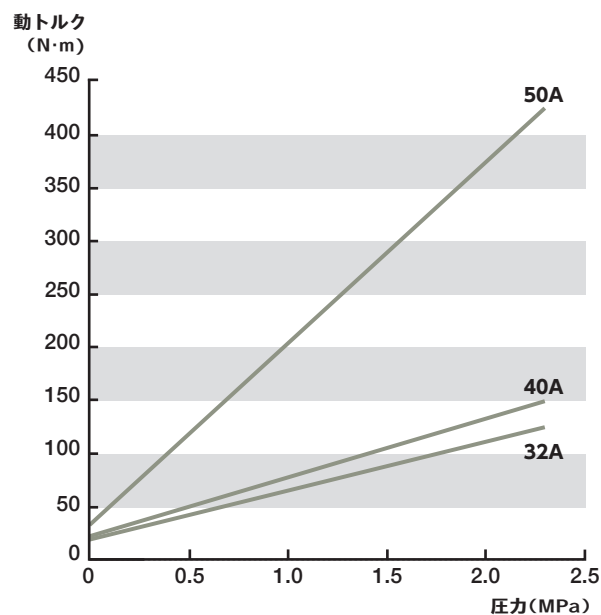

- 注記 1) 動トルクは製品の保存状態、保管期間、流体の種類により変化します。
 2) 起動トルクは動トルクよりも大きくなります。リングング(密着現象)を起こしているときの起動トルクはさらに大きくなりますが、異常ではありません。
 3) データは社内試験規格に基づいて測定された代表値です。保証値ではありません。

機種名と型式

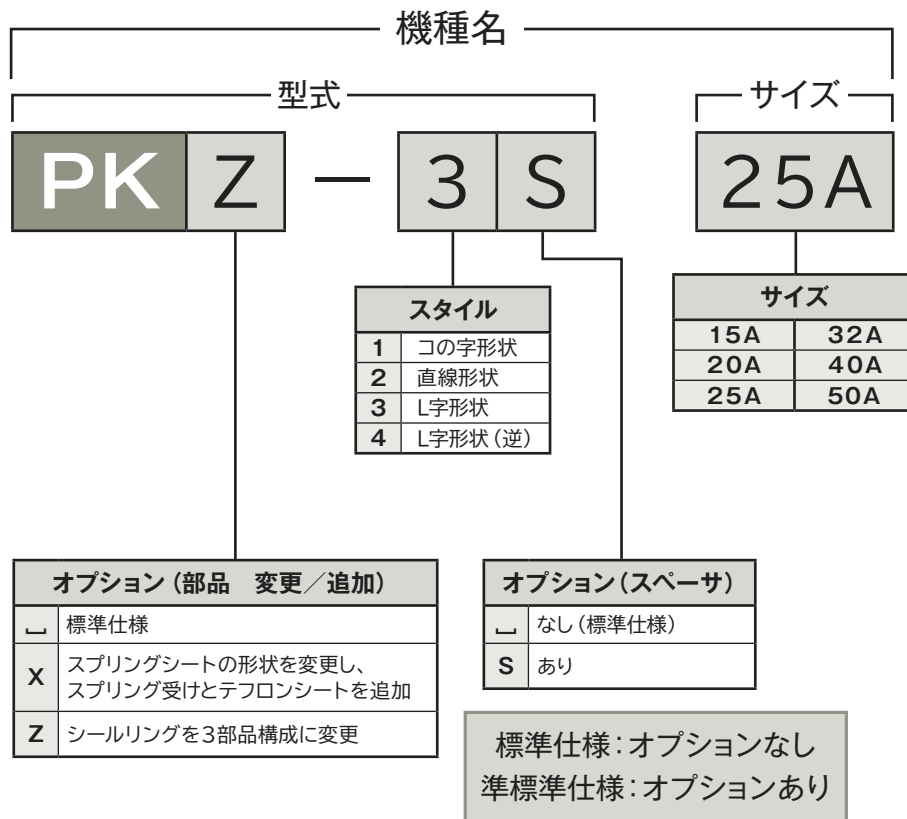

- 注記1) 「□」は空白を示す記号です。機種名は空白を詰めて記載されます。
- 2) オプション(部品 変更/追加)記号が2点以上の場合はアルファベット順になります。
- 3) オプション(部品 変更/追加)記号Xのサイズは15A~40Aです。
- ご不明な点は、当社の営業窓口にお問い合わせください。

選定上の注意

1. 運転条件が使用条件 (P2 の表) の範囲内にある製品を選択してください。
2. シャフトはスイベル方向に360°回転しますが、自動調芯できる角度は6° (±3°)が上限です。
製品を接続するホースや複数の製品を使用する可動パイプラインを導入する際は、ホースや可動パイプラインの動きを十分に検討してからスタイルを選定してください。
3. 必要に応じてオプションを選択してください。
 - 1) オプションの種類は「機種名と型式」(P5)を参照してください。
 - 2) 加熱・冷却を交互に行う場合は、オプション (部品 変更/追加)記号Z を選択してください。
 - 3) 自動調芯機能を制限したい場合は、オプション (スペーサ)記号S を選択してください。
4. 製品を連続回転で使用することは適切ではありません。製品寿命が短くなります。
5. 製品は、流体圧とスプリングによってシャフトとシールリングが密着し、流体をシールする構造です。このため、シャフトをボディに押し込む向きに過大な力が作用すると、シール面圧の低下やシール面が開くことによって、流体漏れが発生し易くなります。
6. 製品を腐食させる流体には使用できません。
7. 食品加工機械の安全および衛生に関する設計基準通則 (JIS B 9650) に準じた設計はされていません。
食品関連設備への使用を検討されている場合はご相談ください。
8. 使用する流体によっては、国の法律や地方自治体が定める規則によって制限を受ける場合があります。
特殊品として、オプションに含まれていない変更を加えた製品も製作いたします。
ご不明な点や特殊品をご希望の場合は、当社の営業窓口にお問い合わせください。

保守

1) 給脂

PKシリーズは給脂の必要はありません。

2) 消耗部品の交換

消耗した部品を交換することで、製品をより長く使用することができます。

交換作業は当社に依頼してください。当社の修理プログラムに沿って対応いたします。

製品によっては、修理費用よりも新品の購入代金の方が安い場合があります。

詳しくは、当社の営業窓口までお問い合わせください。

注文に際して

以下の項目をお伝えください。

1) 使用中の当社製品を注文する場合

- ①機種名（製品に貼られている銘板に記載）

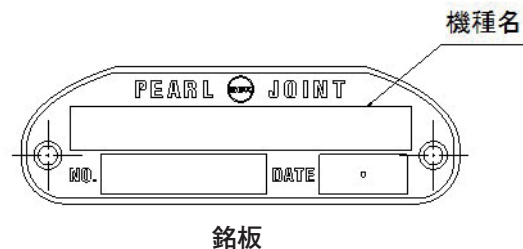

2) 新規に注文する場合

- ①機種名(P5を参照)

- ②関連情報

- ・当社製品を取り付ける装置の名称
- ・使用する流体名
- ・流体の圧力および温度
- ・動作(回転もしくはスイベル)とその頻度
- ・使用環境
- ・ご要望など

ご不明な点は当社の営業窓口にお問い合わせください。

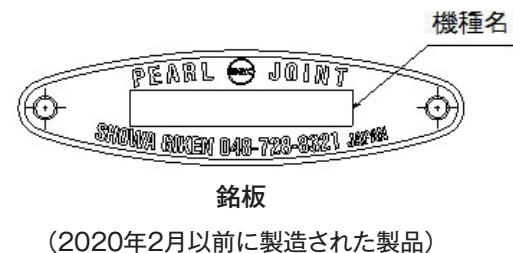

製品保証

保証期間内に不具合が発生した場合は、事前に当社または代理店に連絡の上、製品を当社に返送してください。返送の際は、製品保護のため、梱包には十分注意してください。

製品到着後、当社にて製品の不具合状況を確認させていただきます。製品を構成する部品の材料または製造方法に起因する不具合であることが判明した場合、当社は無償にて修理または新品と交換いたします。

製品保証規定

1. 保証期間

<新品>

当社出荷後（製造年月から）1年6か月間、または取付け後1年間のうち、いずれか早く満了する期間とします。

<修理品>

当社出荷後（製造年月から）6か月間とします。

2. 有償修理になる場合

- ①保証期間満了後の故障
- ②使用条件を逸脱した使用による故障
- ③使用上の誤り（不適切な保管、取付け、配管、運転、保守など）による故障
- ④流体の汚れ、流体内の異物による故障
- ⑤納入後の移動、輸送、落下などによる故障
- ⑥当社サービス員以外の方が分解・修理・改造した製品の故障
- ⑦お客様が指定する規格または材料を用いて製造した製品の故障
- ⑧お客様が支給する部品を使用して製造した製品の故障
- ⑨火災、天災、地震などの災害および不可抗力による故障

3. 責任範囲

当社の責任は、この製品保証規定による修理、交換および運送費用に限られるものとします。故障に起因して発生した費用および損害は補償いたしません。

4. 適用地域

この製品保証規定は日本国内に設置される製品に適用されます。

日本国外に設置し使用する場合は、当社の営業窓口にご相談ください。

5. 別の取決めがある場合

製品保証について当社と個別に契約し、その個別契約がこの製品保証規定に優先することが明示されている場合は、この製品保証規定は適用されません。

6. この製品保証規定は、お客様の法律上の権利を制限するものではありません。

PEARL  JOINT
株式会社 昭和技研工業
SHOWA GIKEN INDUSTRIAL CO., LTD.

URL <https://www.sgk-p.co.jp>



技術相談窓口 TEL. 048-728-8321 (代)FAX. 048-728-8360

本社・工場 〒362-0811 埼玉県北足立郡伊奈町西小針7-24
TEL. 048-728-9460 (代)FAX. 048-728-9461

東京営業所 〒115-0045 東京都北区赤羽2-64-11
TEL. 03-3598-1400 (代)FAX. 03-3598-2700

大阪営業所 〒531-0072 大阪府大阪市北区豊崎2-9-7
TEL. 06-6371-8341 (代)FAX. 06-6371-6283

名古屋営業所 〒461-0022 愛知県名古屋市東区東大曾根町41-1
TEL. 052-938-8825 (代)FAX. 052-938-6423