

本使用说明书的对象为型式以以下英文字符开头的产品。

AC KC NC NX OC OKC ONC OPM ORC OSC OSM RC RX SKC SM SX

## 1. 为了安全

- (1) 使用前请务必阅读本书。此外，请妥善保管，以便随时参阅。
- (2) 产品的搬运、保管、安装、布管、运转、维护等应由具备专业知识的有经验者进行。
- (3) 为了防止产品出现问题以及因出现问题造成人身事故、周围设备损坏，请务必遵守本书中所记载的警告、注意、指示事项。
- (4) 请勿分解和改造，否则会带来危险。
- (5) 本公司的网站上有各系列的使用说明书。请与本书一同参阅。如果网站上没有登载，请向本公司的营业窗口垂询。

## 2. 搬运和保管上的注意点

为了避免操作人员受伤，产品破损及流体渗漏，请遵从以下指示。

- (1) 搬运 25kg 以上的产品时，为了防止受伤，请选择合适的搬运装置。
- (2) 搬运产品时请注意避免坠落或撞击。
- (3) 请在包装的状态下保管，以免异物进入产品内部。
- (4) 请在 10°C ~ 40°C 的干燥环境下保管。
- (5) 保管期限最长也不要超过 2 年。

## 3. 安装及布管时的注意点

安装前无需调整产品。



**警告**

为了防止人身事故及周围设备损坏事故

1. 有检查孔的产品，安装产品时请务必让检查孔朝下。此外，请不要堵塞检查孔。
2. 连接在产品上的软管请使用适合所用流体性质及运转条件（压力、温度）的软管。

为了避免操作人员受伤，产品破损及流体渗漏，请遵从以下指示。

- (1) 安装产品时，请考虑产品的重量。根据需要请使用吊车等设备，由2人以上进行操作。

- (2) 安装产品前，请清除配管及滚筒内的异物。如果流体内混入异物，请在流路内设置过滤器。
- (3) 将内管插入转子内时，请注意避免接触到内部的零件。
- (4) 安装时请避免转子的旋转轴和滚筒的旋转轴之间出现偏心及倾斜现象。
- (5) 与产品的连接请使用富有柔软性的挠性管及橡胶管。布管请不要使用钢管。
- (6) 请避免将阀门等重物悬挂在商品上的布管方式。
- (7) 安装挠性管时请微微弯向滚筒旋转方向。此外，布管时请注意避免“拉伸”、“压缩”、“扭曲”、“过于弯折”。(参见下图)

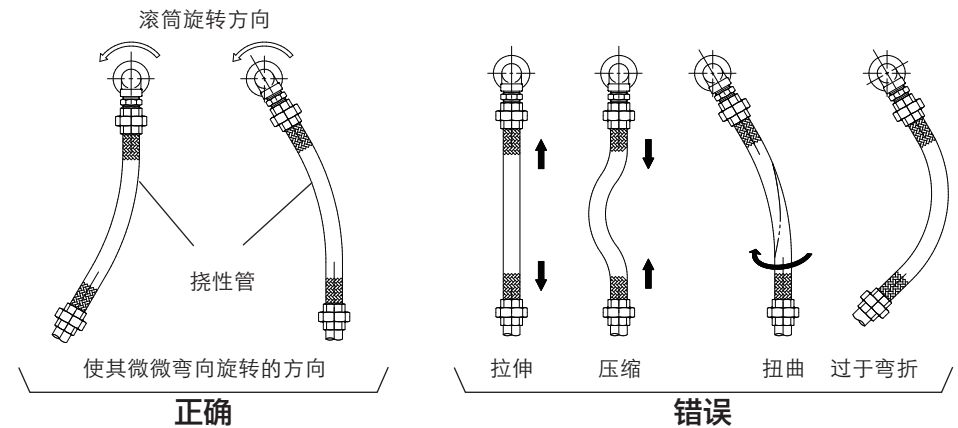

- (8) 请不要将“止转装置”固定在防转动金属件及圆棒上。  
下图为使用圆棒的施工例。仅限有“止转装置”的产品  
(与“止转装置”接触的圆棒的外周部分应光滑)

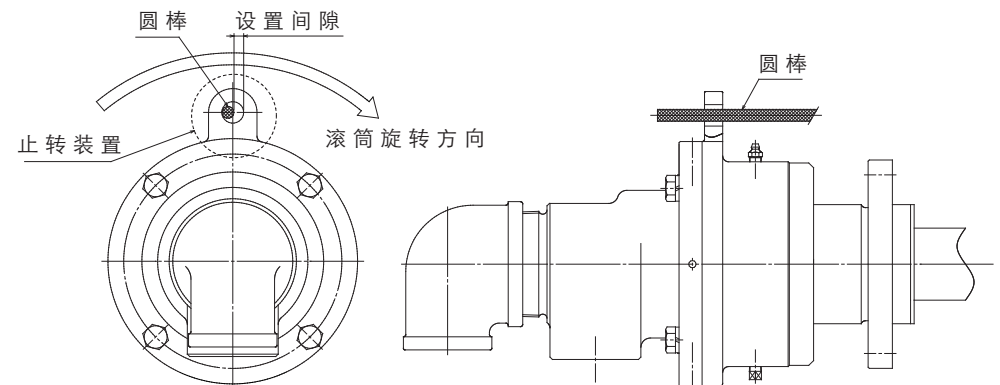

## 4. 使用上的注意点

- (1) 请在使用条件范围内运转。此外，请勿在压力和转速同时接近最大值的条件下运转，否则将会显著缩短产品的寿命。
- (2) 开始运转时，请逐渐提高流体的压力及滚筒的转速，同时确认有无旋转异常（偏心 / 异响等）及产品的流体渗漏现象。
- (3) 旋转中及通入高温、高压流体时，请远离产品，以免受伤或烫伤。请避免在运转中让手等身体部分直接接触到旋转部及高温部。
- (4) 如果在发生偏心的状态下继续运转，有可能导致产品损坏及流体渗漏。
- (5) 浪涌及水锤的发生有可能导致产品损坏及流体渗漏。应防止发生上述情况。
- (6) 请避免长时间的空运转（在没有流体通过的状态下运转）。
- (7) 如果在运转休止状态下长期存放，有可能生锈，导致再运行时出现流体渗漏现象。再运行之前请清洗产品、配管、滚筒等的流路。

## 5. 点检和维护

### ● 日常点检

请目视确认配管连接部、产品安装部及产品有无流体渗漏的情况。如发现有流体渗漏现象，请停止运转，迅速修理或更换为新品。



### 警告

1. 在流体渗漏的状态下继续运转，有可能引发人身事故及周围机器损坏的事故。
2. 为了防止因残留在产品内及配管内的流体造成人身事故，请在产品内及配管内的流体完全排出，温度降至常温后进行产品的拆卸操作。

### ● 给脂

- (1) 带有注脂嘴的给脂式产品需要定期给脂。给脂时请务必取下排脂口的栓塞。然后，从注脂嘴注入润滑脂。直至新补充的润滑脂从排脂口溢出。
- (2) 关于给脂频度，请阅读本公司的产品目录及网站。
- (3) 请使用与本公司出厂时所注入的润滑脂相同品牌的润滑脂。

### ● 消耗零件的维修 / 更换

关于消耗品的维修和更换，请向本公司营业窗口垂询。

## 6. 产品保修

如果在保修期内发生问题，请事先联系本公司或代理店，然后将产品寄回本公司。寄回时，为了保护产品，请充分注意捆包。收到产品后本公司将对产品的问题情况进行确认。如果判明是由于产品构成零件的材料或制造方法导致出现问题时，本公司将免费修理或更换新品。

### 产品保修规定

#### 1. 保修期

< 新品 >

本公司出厂后（自制造日期）1年零6个月，或者是安装后1年的两者中较早到来的期间。

< 修理品 >

本公司出厂后（自制造日期）6个月。

#### 2. 有偿修理的情况

① 保修期满后的故障

② 违反使用条件所引起的故障

③ 因使用上的错误（不当的保管、安装、布管、运转、维护等）导致的故障

④ 流体的脏污、流体内的异物导致的故障

⑤ 交货后的移动、运送、坠落等导致的故障

⑥ 本公司服务人员以外的人员进行分解 / 修理 / 改造的产品的故障

⑦ 使用客户指定规格或材料制造的产品的故障

⑧ 使用客户提供零件制造的产品的故障

⑨ 因火灾、天灾、地变等灾害及不可抗力因素导致的故障

#### 3. 责任范围

本公司的责任仅限基于本产品保修规定的修理、更换及运送费用。因故障产生的费用及损失不予补偿。

#### 4. 适用地区

本产品保修规定适用于设置在日本国内的产品。

如需在日本以外国家进行设置使用，请向本公司营业窗口咨询。

#### 5. 有其他规定的情况

关于产品保修与本公司签订个别合同，且明确表示该个别合同优先于本产品保修规定时，不适用该产品的保修规定。

#### 6. 本产品的保修规定并非限制客户法律上的权利。

PEARL<sup>SGK</sup> JOINT

株式会社昭和技研工業

SHOWA GIKEN INDUSTRIAL CO., LTD.

URL <https://www.sgk-p.co.jp>



出口部 电话 +81-3-3598-1400 传真 +81-3-3598-2700  
(东京营业所) 电子邮件 sgk-tk@sgk-p.co.jp

总公司・工厂 邮编 362-0811 埼玉县北足立郡伊奈町西小针7-24  
电话 +81-48-728-9460 传真 +81-48-728-9461

营业所 东京营业所 大阪营业所 名古屋营业所